

参加者へのご案内とお願い

1.受付・参加費について

・受付は、以下の時間帯に長良川国際会議場 1 階 総合受付にて行います。

	2022 年 11 月 11 日(金)	2022 年 11 月 12 日(土)
時 間	8:00 ~ 17:30	8:00~15:30
場 所	長良川国際会議場 1 階 総合受付	

- 1) 事前参加登録が完了している場合、メールでお送りした「事前参加登録完了のお知らせ」(QRコード付)を印刷したうえで、ご持参ください。
- 2) 事前参加登録は、学術集会ホームページから 2022 年 11 月 10 日まで可能です。参加費は会員が 10,000 円、非会員が 11,000 円となります。
- 3) 当日、参加登録される場合、総合受付にて対応させていただきますが、現金のみでのお支払い(会員: 12,000 円 非会員: 13,000 円)となります。

2.参加証・領収書等発行物のお渡し

- ・参加証は、「事前参加登録完了のお知らせ」に記載されている QR コードを、受付機でスキャンしてお受け取りください。
- ・領収書は、参加登録時にて送信される完了メールよりダウンロードしてください。

3.ご来場される方へのお願い

- ・来場日毎に、長良川国際会議場 1 階の入口で検温を行い、健康状態申告書を提出してからご入館ください。
- ・健康状態申告書は、参加登録完了時にお送りしたメールから事前に印刷していただき、内容を確認のうえ、来場前に記入を済ませてご持参下さい。
- ・マスク着用の徹底にご協力ください。
- ・不要になったマスクはお持ち帰りください。
- ・飲食をする際(休憩場所や学術セミナー等)、マスクを外した状態での会話は極力控え、黙食の徹底をお願いします。

4.懇親会

日時:11 月 11 日(金)18:00 ~ 20:00

会場:B・C・D 会場(都ホテル岐阜長良川 2F ボールルーム)

会費:5,000 円

受付:事前に懇親会受付をされている方は、参加証にその旨を表示していますので当日の受付は不要です。なお人数に限りがございますが、事前参加の登録状況によっては当日も受け付けます。当日の参加希望者は、長良川国際会議場 1F 総合受付にてご確認の

うえ、懇親会費 5,000 円をお支払いください。

5.抄録集販売

- ・法人・賛助会員には代表者宛に 2 冊、個人会員には1冊を事前送付いたします。また、事前参加登録の際に抄録購入を希望された方にも事前送付いたします。
- ・当日購入を希望の方は、長良川国際会議場 1 階 学会事務局デスクにて1冊 3,000 円でお買い求めください。

6.学会入会・年会費納入

- ・会期中は、長良川国際会議場 1 階 学会事務局デスクにて受付けます。
- ・その他、入退会・会費・住所変更などに関するお問い合わせは下記にお願いいたします。

日本クリニカルパス学会事務局

〒151-0051 東京都渋谷区千下駄ヶ谷 5-8-10-605

TEL: 03-3354-2005 FAX: 03-3354-2017 E-mail: jscp-admin@umin.ac.jp

7.各種学会単位・ポイント取得について

- ・学術集会への参加により、以下の学会、団体の認定資格の単位・ポイントが取得できます。
 - ◆ 日本クリニカルパス学会 資格認定制度:5 単位
※参加証(記名あり)が証明となるので、資格認定申請時まで各自で保管ください。
 - ◆ その他の各種学会単位・ポイント取得については、学会ホームページをご確認ください。

8.学術セミナー

- ・学術セミナーは、事前参加登録時に予約が可能です。事前予約済の場合、参加証に会場名が記載されますので、入場の際には、参加証をご呈示下さい。
事前予約の残り席数を当日分の整理券として、若干枚用意いたします。両日共 8:00 より、長良川国際会議場 1 階 総合受付付近にて整理券を配布いたします。なお、事前予約で配布枚に達した場合は、当日の配布はございません。
- ・事前予約と当日分の整理券は、お一人様一日当たり合計で1枚限りとし、なくなり次第終了とさせていただきます。事前予約済の参加者には、予約日の当日分整理券は配布いたしません。また、セミナー開始 5 分経過後、整理券は無効となりますのでご了承ください。

9.クローク

- ・クロークは、長良川国際会議場 1 階 市民ギャラリーにございます。

クローク利用時間	
11 月 11 日(金) 8:00 ~ 20:30	11 月 12 日(土) 8:00 ~ 17:00

※上記クローク利用時間以外の時間帯はご利用できません。

10.託児所

- ・会期中、学術集会参加者のお子さまをお預かりする託児所を設けます。ご希望の方は、事前参加登録時にお申し込みください。枠に限りがございますので、お早めにお申し込みください。

11.会場内での呼び出し

- ・学会会場内での呼び出しは行いませんのでご了承ください。総合受付付近に用意している掲示板をご利用ください。

12.会場内での撮影について

- ・講演会場内での学術集会運営事務局の許可のない掲示・展示・印刷物の配布・写真撮影・ビデオ撮影および録音は禁止です。

13.その他

- ・講演会場内では、携帯電話の電源をお切りになるかマナーモードにしてください。

14.第 22 回日本クリニカルパス学会学術集会賞

- ・第 22 回日本クリニカルパス学会学術集会賞は事前審査によって候補演題をノミネートし、11月 12 日 都ホテル岐阜長良川 D 会場(10:30～12:00)にて口演発表をお願いします。審査の結果、最優秀賞 1 名と優秀賞 2 名を選出し、閉会式にて表彰いたします。

15.座長へのご案内

- 1) 特別企画、パネルディスカッション、シンポジウム、学術集会賞候補演題セッション、論文の書き方セミナー、論文発表セッションの座長の方は、セッション開始の 15 分前までに、「次座長席」にご着席ください。
- 2) ポスターセッション座長の方は、セッション開始の 15 分前までに、ポスター会場の「座長受付」にお越しください。座長用リボンと指差棒をお渡しいたします。アナウンスはいたしませんので、担当セッションパネル前で待機していただき、所定の時間より開始してください。セッション終了後、指差棒は「座長受付」までご返却ください。

16.プログラム進行情報 ※プログラムの進行につきましては、座長の指示に従ってください。

セッション	演者発表	質疑時間	討論時間
会長講演	30 分	なし	なし
理事長講演	30 分	なし	なし
招請講演	60 分	なし	なし
シンポジウム 1	S1-1, S1-2:7 分 S1-3～S1-6:12 分	3 分	40 分

シンポジウム 2	20 分	2 分	32 分
シンポジウム 3	導入:10 分 S3-1~S3-5:20 分	なし	10 分
シンポジウム 4	12 分	3 分	なし
シンポジウム 5	S5-基 1:20~30 分 S5-2~S5-6:10 分	S5-基 1:5 分 ※発表が 25 分以内の場合 S5-2~S5-6:2 分	なし
シンポジウム 6	20 分	2 分	32 分
パネルディスカッション 1	12 分	2 分	50 分
パネルディスカッション 2	12 分	3 分	30 分
パネルディスカッション 3	導入:3 分 PD3-1:10 分 PD3-2~PD3-6:7 分	PD3-1~PD3-6:2 分	30 分
パネルディスカッション 4	導入:5 分 PD4-1~PD4-4:15 分	なし	25 分
パネルディスカッション 5	導入 1:2 分 導入 2:2 分 PD5-1~PD5-7:12 分	なし	28 分
パネルディスカッション 6	導入:5 分 PD6-1~PD6-4:12 分	PD6-1~PD6-4:3 分	25 分
パネルディスカッション 7	PD7-1~PD7-4:12 分 PD7-5:30 分(質疑なし)		40 分
パネルディスカッション 8	17 分	3 分	20 分
ワークショップ	座学:20 分、グループワーク:50 分、発表会:50 分		
特別企画	15 分	5 分	10 分
学術集会賞候補演題セッション	5 分	5 分	なし
一般口演ポスター発表	5 分	2 分	なし
クリニカルパス展示	展示のみ(発表なし)		

17.口頭発表者へのご案内

・発表セッション開始の 45 分前までに必ず、長良川国際会議場 1 階ホワイエ PC 受付にお越しください。

※発表用データの受付に関しては、「18.発表データの受付・試写」をご参照ください。

18.発表データの受付・試写

・PC 発表(PowerPoint)データ持込みによる発表の場合

- 1) 口頭発表は、すべて PC 発表 (PowerPoint) のみといたします。
- 2) PC 発表 (PowerPoint) データは、Windows MS PowerPoint2010、2013、2019 バージョンで作成してください。
※規定外のバージョンで作成されたデータは、表示に不具合が生じる可能性があります。
- 3) PC 発表 (PowerPoint) データは、作成に使用された PC 以外でも必ず動作確認を行っていただき、USB フラッシュメモリ、または CD-R にてご持参ください。
※CD-RW、MO、FD、ZIP などは一切受付できません。
※PC 発表 (PowerPoint) データを CD-R にコピーする際には、ファイナライズ (セッションのクローズ、使用した CD のセッションを閉じる) 作業を必ず行ってください。この作業が行われなかった場合、データを作成した PC 以外ではデータを開くことができなくなります。また、パケットライト式の CD-R は使用できません。
- 4) CD-R のフォーマットは Windows 共通のフォーマット (ISO 9660) に設定してください。
- 5) フォントは特殊なものではなく、PowerPoint に設定されている標準フォントをご使用ください。
また、ご自身の PC 以外でも文字化け等がなくデータを読み込めるかどうかを事前にご確認ください。

<データの作成環境>

- アプリケーション: Windows MS PowerPoint2010、2013、2019
- フォント (日本語): MS ゴシック、MSP ゴシック、MS 明朝、MSP 明朝
- フォント (英語): Arial、Century、Century Gothic、Times New Roman

- 6) データのファイル名は下記の要領で演題番号 (半角) に続けて演者氏名をつけてください。
(例: O-〇〇〇_発表花子)
- 7) 発表データは学会終了後、運営事務局において責任を持って消去します。
- 8) 発表者ツールはご使用できません。

・PC 本体持込による発表の場合

- 1) Macintosh で作成したものと動画や音声を含む場合は、必ずご自身の PC 本体をお持ち込みください。
- 2) 会場で使用する PC ケーブルコネクタの形状は、HDMI および VGA です。この出力端子を持つ PC をご用意いただくか、この形状に変換するコネクタを必要とする場合には必ずご持参ください。電源ケーブルもお忘れなくお持ちください。
- 3) 再起動をする場合がありますので、パスワードは“不要”に設定してください。
- 4) スクリーンセーバーならびに省電力設定は事前に解除しておいてください。
- 5) 動画データ使用の場合は、下記のソフトで再生可能であるものに限定いたします。

Windows: 映画 & 音楽 Windows Media Player

19.ポスター発表・クリニカルパス展示登録者へのご案内

- 1) 下記の掲示スペースにあわせてポスターならびに演題名、パス名などを各自でご準備くださ

い。なお、演題番号と画鋏は事務局で準備いたします。

	ポスターセッション	クリニカルパス展示
掲示スペース	横 90 cm × 縦 160 cm	
演題名・発表者名・所属機関名	横 70 cm × 縦 20 cm	-
パス名・施設名・演者名	-	横 70 cm × 縦 20 cm

2) ポスター・パス展示受付について

ポスター座長・演者受付を長良川国際会議場 4F ポスター会場付近に設けます。発表前に受付を済ませた後、所定のパネルに各自で掲示してください。**ポスターは、発表日毎に張り替えます。**クリニカルパス展示は学会初日から翌日までの2日間掲示していただきます。掲示・発表・撤去スケジュールは以下のとおりです。

	ポスターセッション		クリニカルパス展示
	11月11日(金)	11月12日(土)	
貼り出し	8:00～9:30	8:00～9:00	11月11日(金)8:00～9:30
発表	9:45～16:39	9:05～14:56	展示のみ(発表なし)
撤去	17:00～18:00	15:00～16:00	11月12日(土)15:00～16:00

※撤去時間は厳守してください。期限までに撤去されていない場合は、事務局で処分いたします。

3) セッション開始 10 分前までに、ご担当セッション 1 番目のポスターパネル前で待機してください。

セッションの進行は座長に一任いたしますが、発表時間の厳守をお願いいたします。

ポスター展示形式

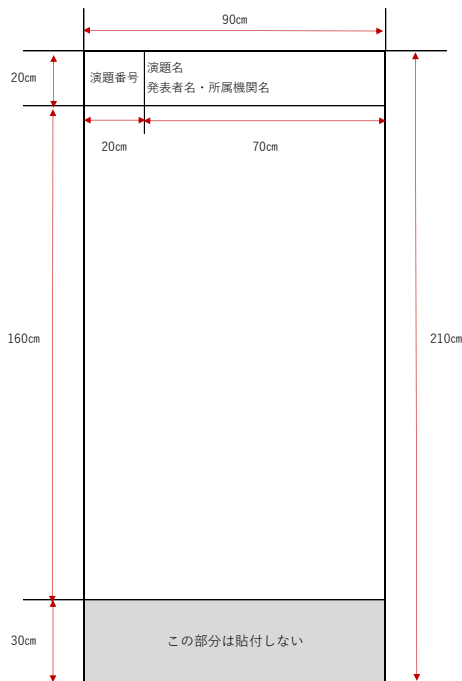

■展示板有効スペース
90cm (横) × 160cm (縦)

■展示板有効枚数の目安
A4 (縦書き) 14枚程度
A3 (横書き) 10枚程度
B4 (横書き) 12枚程度

クリニカルパス展示 展示形式

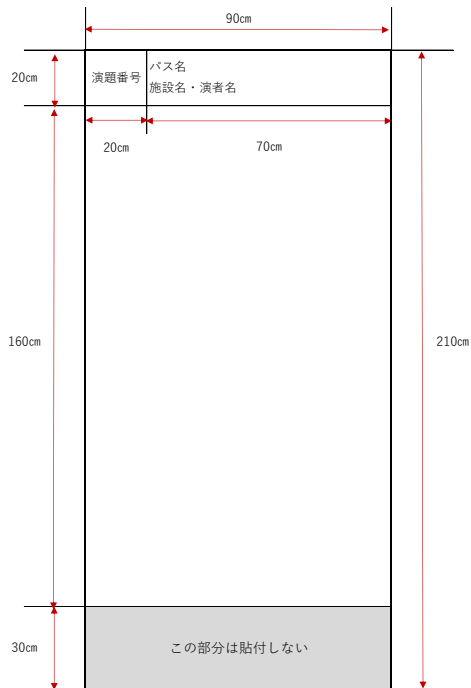

■展示板有効スペース
90cm (横) × 160cm (縦)

■展示板有効枚数の目安
A4 (縦書き) 14枚程度
A3 (横書き) 10枚程度
B4 (横書き) 12枚程度